

Hotel Koldingfjord

Finn Juhl design-suite



Indretning af Design Solutions



Hotel Koldingfjord

Finn Juhl design-suite

- FN stol
- 46 sofa
- Øjebord
- Pelicanbord
- Nyhavn spisebord
- Skænk
- Sengegavl – Panelsystem
- Gulvtæppe – Cirkeltæppe
- Finn Juhl lamper





Finn Juhl FJ 51 stol



**HOUSE OF
FINN JUHL**

HOUSE OF FINN JUHL



FORMYNDERSKABSRÅDSSALEN I FN-BYGNINGEN I NEW YORK

Finn Juhls oprindelige indretning af Formynderskabsrådssalen i 1950–1952 var en totalindretning, som på enhver måde må betegnes som et højdepunkt i Finn Juhls interiør- og møbelkunst. Hans arbejde blev et komplet greb om hele rummet. Møbler, gulvtæppe, vægge, loft, installationer, gardiner og farvesætning var alle designet af Finn Juhl.

EN HELT SÆRLIG KULTURSKAT

At den nyrestaurerede Finn Juhl-sal i FN's hovedkvarter i New York kunne indvies i år, er et lille mirakel. Salen har haft et hårdt liv, siden den blev åbnet i 1952, og hvordan den oprindelig så ud, og hvem der havde skabt den, var på vej til at gå i glemmebogen efter et par hårde ombygninger i 1960'erne og 70'erne.

Den sublime designmæssige helhed, som Finn Juhl skabte, var ved indgangen til 00'erne afsvækket og interiøret nedslidt og mangelfuldt. Men nu er salen genskabt som det mesterværk, den er. Et skrin af skønhed på Manhattan. Rummet bærer det lange navn Formynderskabsrådssalen eller The Trusteeship Council og var mødested for de mennesker i FN, der skulle sikre en fredelig afkolonisering af verden og de enkelte landes overgang til selvstyre og uafhængighed.

Markeret symbolsk i salen med den danske billedhugger Henrik Starckes skulptur af en ung kvinde, der i en åben bevægelse slipper en fugl fri. Rådet blev også sluppet fri i 1994 og salen overgik til andre funktioner. Finn Juhl-salen findes i den lave konferencebygning, der ligger ved foden af FN's karakteristiske slanke skyskraber ud mod East River.

FN besluttede i 2007 at modernisere hele huset, og med hjælp fra det danske Kulturministerium og fonden Realdania blev Finn Juhl-salen restaureret i arkitektens ånd, men også moderniseret og katapulteret mod fremtiden med nye borde og stole af den unge designerduo Kasper Salto og Thomas Sigsgaard. House of Finn Juhl - Onecollection producerede alt inventar - og leverede ligeledes nye Finn Juhl FJ 51 stole til salen.

“Finn Juhl-salen er blandt de mest benyttede sale i FN og er et internationalt udstillingsvindue for dansk design og arkitektur. Samtidig med, at vi viderefører et stykke dansk kulturarv, vil vi med en designkonkurrence tilføje salen nye danske design-elementer, som bringer den ind i en moderne virkelighed.” - Daværende kulturminister Per Stig Møller.

En gennemgribende restaurering og modernisering fra 2010 til 2013 har genskabt salen, så den nu igen står som et dansk arkitektonisk mesterværk midt i et af verdens absolutte centre.



46 SOFA 1946

46-sofaen er, som navnet angiver, tegnet i 1946. I nutidens moderne virkelighed er 46-sofaen et hyggeligt og charmerende indslag i enhver indretning - klassisk såvel som moderne. Sofaen er håndsyet og er håndværksmæssigt et mesterligt bygget møbel på massiv træramme, med fjederindlæg i sædet.

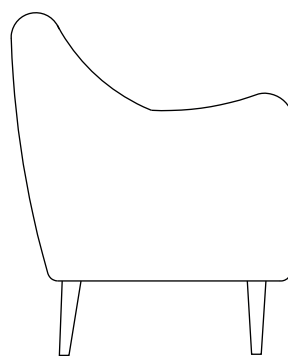
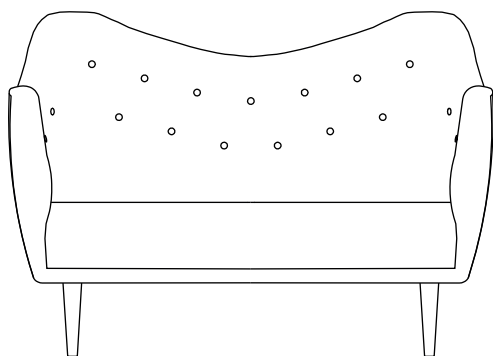

**HOUSE OF
FINN JUHL**

ØJEBORD 1948

Dette øjeformede trebenede sofabord er oprindeligt tegnet til at matche den lille topersoners 46-sofa. Bordet passer til ethvert interiør og enhver stilart. Det fungerer også fritstående til eksempelvis en lampe, en buket blomster eller en stak bøger.

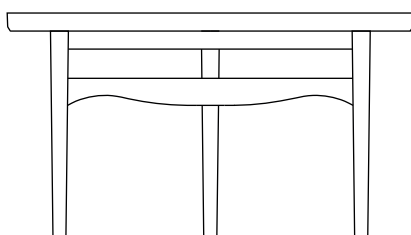
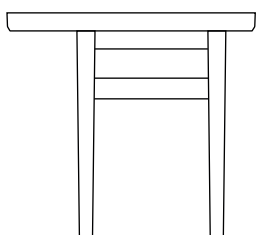

**HOUSE OF
FINN JUHL**

PELIKANBORD 1940

Både Pelikanstolen og Pelikanbordet er eminente eksempler på Finn Juhls åndsslægtskab med moderne billedkunstnere fra hans samtid. Han håndplukkede særlige kunstværker og viste dem sammen med sine møbler ved udstillingerne.

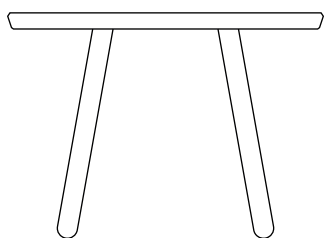

**HOUSE OF
FINN JUHL**

NYHAVN SPISEBORD 1953

Der er tale om et helt specielt bord, der på trods af sit enkle ydre har masser af karakter som følge af Finn Juhls sans for både detaljen og funktionaliteten. Et specielt beslag tillader, at tillægspladerne enten kan tages af eller hænge lodret ned langs begge ender.

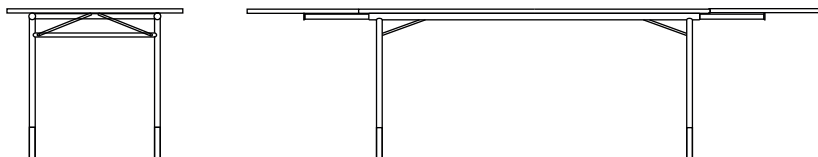

**HOUSE OF
FINN JUHL**

SKÆNK 1955

Efter Finn Juhls introduktion til den amerikanske designscene omkring 1950, blev han ny-inspireret af sine amerikanske kollegers enkle design. Efter i flere år at have sværget til træet som sit fortrukne materiale til møbler, begyndte han nu at bruge mere stål. Finn Juhls smukke skænk fra 1955 kombinerer eksklusive træsorter med farver fra Goethes farvecirkel.

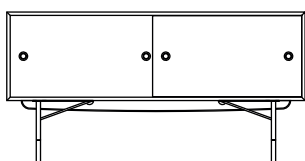
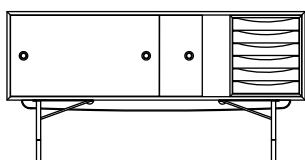

**HOUSE OF
FINN JUHL**

CIRKELTÆPPE 1963

For firmaet Vittrup Tæpper tegnede Finn Juhl i 1960'erne en række tæppemønstre, som imidlertid aldrig kom i produktion. Med ønstet om at komplettere Finn Juhls kollektion, fås tæpperne med det karakteristiske vinkelformede mønster i fire forskellige farver. Tæpperne leder tankerne hen på 60'ernes begyndende vildskab og er i dag håndtuftede i eksklusivt, kraftig loopet uld.

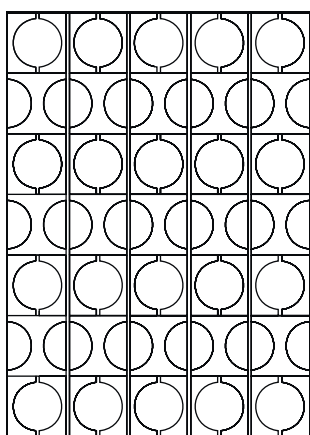

**HOUSE OF
FINN JUHL**



Idéudvikling og redesign
af Design Solutions

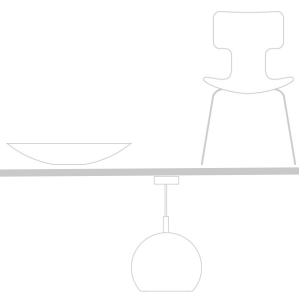

PANELSYSTEM 1953

I 1953 tegnede Finn Juhl et panel- og hyldesystem til vægmontering, som kompletterede hans interiører på en sofistikeret måde. Skabe og hylder kan frit placeres - og træsorter, farver og endda tekstil kan kombineres efter ønske. Panelsystemet aktiverer således væggene til opbevaring.

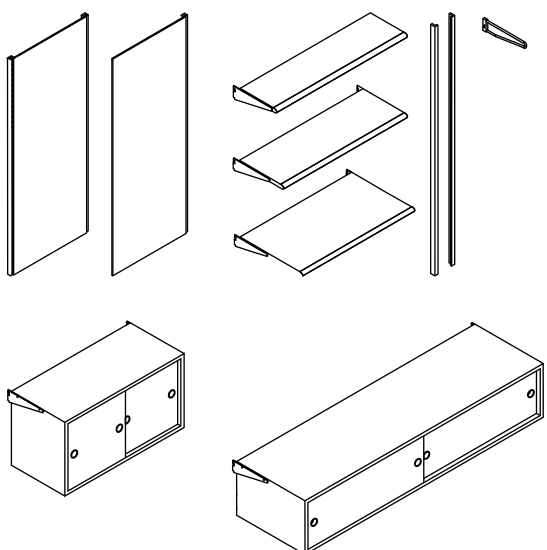

**HOUSE OF
FINN JUHL**

Lamp

Finn Juhl 1963

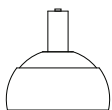
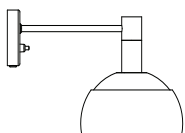
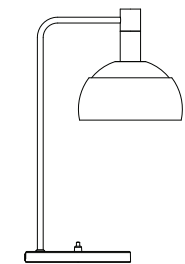

I 1963 designede Finn Juhl en serie lamper til det danske lampefirma LYFA. Virksomheden blev oprindeligt navngivet "Københavns Lampe- og Lysekronefabrik", men ændrede navnet til LYFA i 1930.

Fra 1950'erne og fremover hyrede LYFA designere til at designe lamper i moderne former og blev senere hædret med flere design priser. Finn Juhl er blandt de mest berømte designere. FJ Lamp-serien var kun i produktion i syv år og er i dag både sjældnen og eftertragtet som brugte modeller.

FJ-lamper er designet af Finn Juhls designkriterium for bevægelse. Den ydre skygge kan bevæge sig frit i den faste indre skygge og rette lyset, hvor du har brug for det.

Finn Juhl arbejdede også på denne måde med sine møbler, hvilket gav mulighed for stor bevægelsesfrihed.

Han sagde: "Møbler skal være som senge - du skal kunne flytte i dem."



**HOUSE OF
FINN JUHL**

