

Hotel Koldingfjord

Hans J. Wegner design-suite

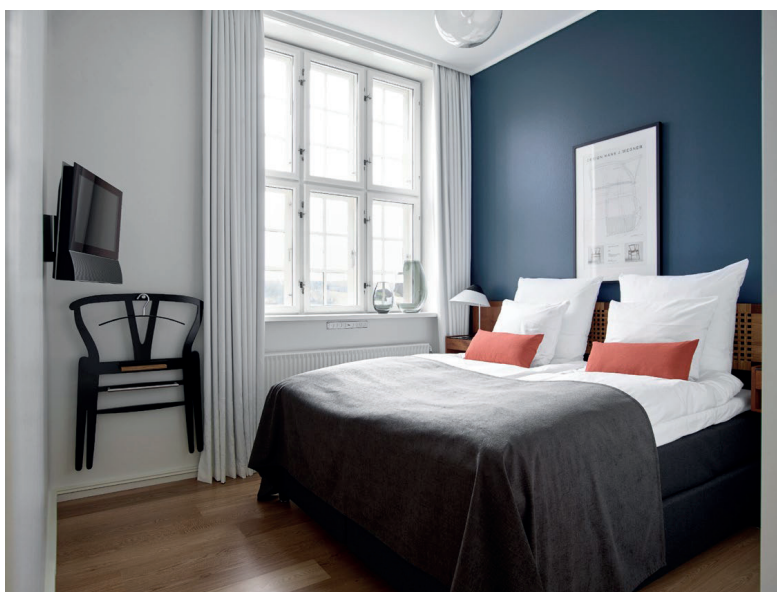

Indretning af Design Solutions



Hotel Koldingfjord

Hans J. Wegner design-suite

- CH468 Oculus chair
- CH446 Skammel
- CH162 Sofa
- CH008 Sofabord
- CH337 Spisebord
- CH46 Stol
- CH53 Skammel
- CH825 Credenza
- Seng nr. 705 Model A
- Opala Gulvlampe & bordlampe
- The Pendant pendel



CH468 | OCULUS CHAIR

HANS J. WEGNER | 1960



Produktionshistorien for Hans J. Wegners CH468 Oculus Chair er lidt ud over det sædvanlige.

Under et besøg på Wegners Tegnestue fik Carl Hansen & Søn mulighed for at kigge i tegnestuens arkiver og faldt her for nogle fotos og en lille model af en lænestol fra 1960 udført i materialet plastelina.

Da Wegners store arbejdstegning til stolen efterfølgende blev hentet frem, og Carl Hansen & Søn samtidig fik mulighed for at studere et prøveeksemplar af stolen i fuld størrelse fremstillet i 1960, blev det i 2010 muligt at påbegynde produktionen af Oculus Chair.

Oculus er det latinske ord for øje og henviser til den øjeformede syning i stoleryggens polstring, hvis formål er at sikre, at man kan få skulderbladene tilbage i stolen og dermed finde hvile for både nakke og ryg.

Det markante design med den rummelige ryg, de skrånende armlæn og den bløde sædepude har siden gjort Oculus Chair populær. Den polstrede overdels imponerende form understreges af det spinkelt synende stålstel med de skrå ben. Stolen vil med sin skulpturelle form og fine siddeegenskaber kunne stå som det naturlige samlingspunkt i ethvert rum – både alene og i grupper. CH468 Oculus Chair fås med den matchende CH446 fodskammel for ekstra komfort.

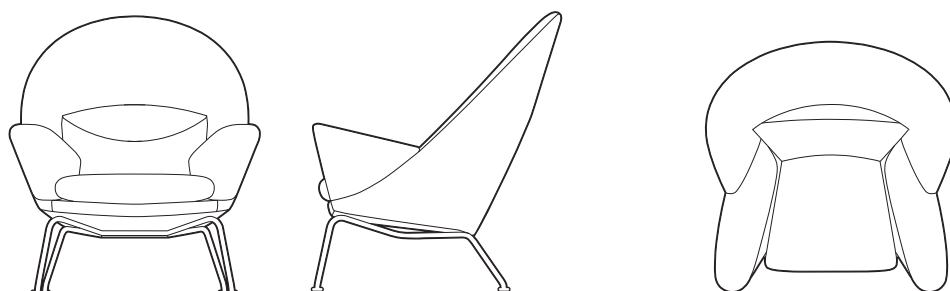

CH446

HANS J. WEGNER | 1958



CH446 skamlen blev oprindeligt tegnet af Hans J. Wegner i 1958 til CH401 stolen.

Den har trods sit solidt konstruerede indre træstel et let udtryk med ben i rustfrit stålør og holder derfor i generationer.

Skamlen passer perfekt til såvel Hans J. Wegners CH401 loungestol som hans to ikoniske lænestole Wing Chair og Oculus Chair.

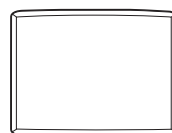
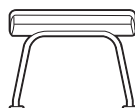

CH162

HANS J. WEGNER | 1965



Hans J. Wegners CH162 sofa blev designet i 1965 og relanceret i 2013, da Carl Hansen & Søn havde fået øjnene op for den ved et kig i arkitektens billed- og modelarkiv.

Wegner demonstrerer i dette stramt opbyggede design, hvordan selv en lille detalje kan få så stor betydning, at den går hen og bliver møblets særlige kendetegn. Det handler om den træprop, der dækker over de skruer, som fastholder armlænets polsterdel til sofaens træstel. T

ræproppen, der er placeret i den karakteristisk formede øverste del af for- og bagben, er af dekorative grunde gjort ekstra stor, trukket en anelse tilbage fra benets front og placeret med årerne på tværs af benets åretegning.

Wegner sofaens stel har fast polstring opbygget over en massiv træramme. Puderne har et lag af dun viklet omkring en kerne af skum, hvilket gjorde det muligt for Wegner at tilføje blødhed og god komfort til stallets stramme form. Sofaen fås i to længder: CH162 til to personer og CH163 til tre personer.

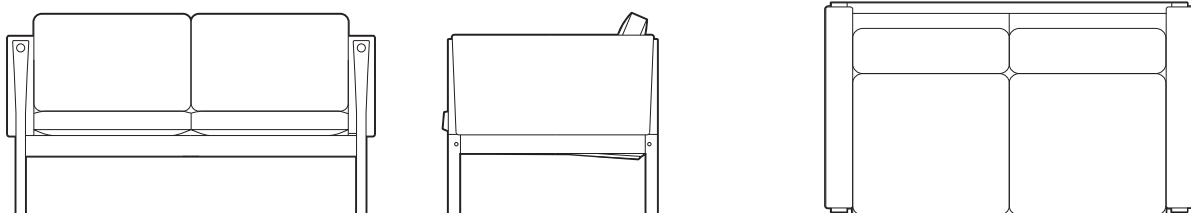

CH008

HANS J. WEGNER | 1954



CH008 sofabordet er et fornemt eksempel på Hans J. Wegners forkærlighed for enkle, afklarede og interessante løsninger.

CH008 består af en rund plade på et stel med tre aftagelige, koniske ben. Til styring af pladens træ, og som bindeled mellem plade og ben, har Wegner bordet en solid trekantramme, hvis hjørner er skåret skråt af mod pladens kant.

Benene er skruet fast i disse flader, og opnår dermed deres skrå retning udefter. Rundingen i benenes bund får sofabordet til at fremstå elegant og næsten svævende.

Det enkle og elegante CH008 sofabord, som er fremstillet i massivt træ, passer især sammen med andre af Wegners velkendte møbler, særligt hans lænestole.

Bordets massive plade med rundet kant fås i tre forskellige størrelser og benene i tre forskellige længder, hvorved man som kunde selv har mulighed for at sammensætte det bord, der passer bedst ind i ens møblement.

Med sine kun tre ben er bordet i øvrigt egnet til at stå på selv lidt ujævne gulve.

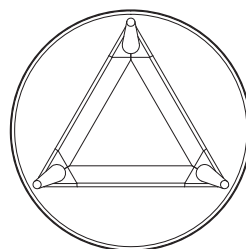
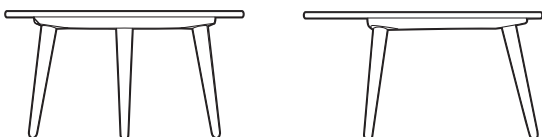

CH337

HANS J. WEGNER | 1962



Hans J. Wegners CH337 spisebord fra 1962 er udført i massivt træ. Med sin indbydende form og mulighed for udvidelse til 12 pladser er bordet egnet til både hverdag og fest.

Designet er karakteriseret ved sin fint forarbejdede elliptiske bordplade og sine elegante, koniske ben. Den massive bordplades harmoniske form er et af bordets mest iøjnefaldende træk, og med træets årer løbende på tværs kan samlingen mellem pladens to halvdele næsten ikke ses.

De vandrette sarge er lagt på skrå under pladen for at bære og styre træet på bedste vis. De er udformet således, at de er højst i samlingerne med bordbenene for at give bordet optimal stabilitet, og mindre høje hvor man har brug for plads under dem til sine ben.

CH337 er et ud af en serie på i alt tre borde i samme bredde, men med forskellig længde. De har alle elliptiske plader og fås med op til fire ilægningsplader, hvorved de nemt kan tilpasses forskellige anledninger og gøremål.

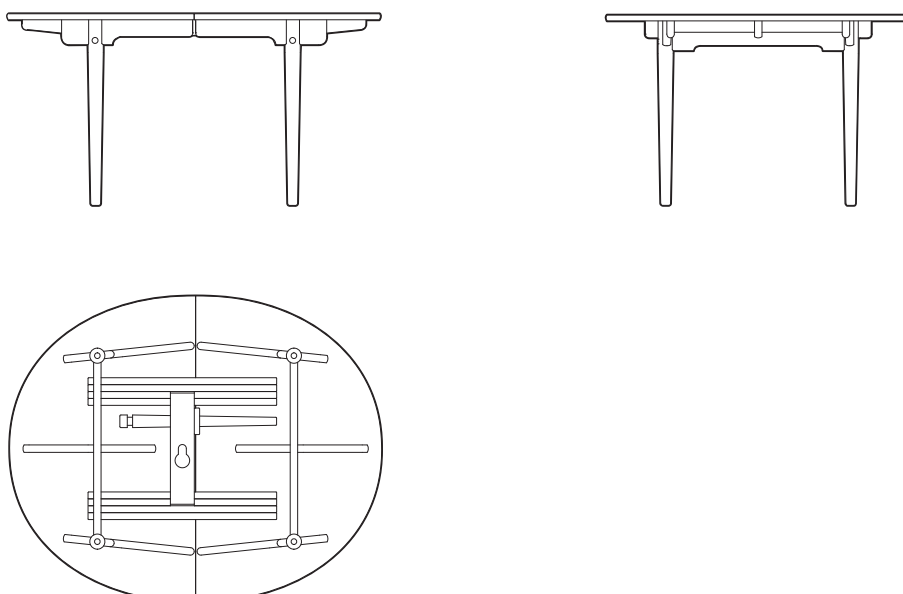



Hans J. Wegners CH46 stol er en enkel og funktionel, men samtidig også elegant stol. Man fornemmer, at Wegner kunne være inspireret af Sydeuropas og den amerikanske shakerbevægelses enkle stole, men også at han personligt har bearbejdet inspirationen. Ergonomen var et afgørende punkt for Wegner.

Proportioner og hældninger i stolen blev derfor fastlagt, så de passede bedst muligt til menneskekroppen. Valget af de buede bagben spiller en vigtig rolle i stolens konstruktion, da den bagudrettede bøjning for oven sikrer en passende hældning på ryggens tremmer, mens den tilsvarende for neden sørger for, at stolen ikke vælter bagover.

Sædet har flet af papirgarn, og ryglænets to tremmer er lamineret op af tre tykkelser, som er spændt i en blød bue. Armlænet starter i front med samme runding som forbenet, men får på sin vej bagud en let stigende bue mod bagbenet, for her at blive fastgjort med en solid samling mellem ryggens to tremmer.

Ben og armlæn har oversider med en let hvælvet flade. Det behagelige armlæn, den gode rygstøtte og det håndflettede sæde i papirgarn gør CH46 komfortabel, og med sit tidløse design er den derfor velegnet til f.eks. spisestuer, mødelokaler og venteværelser.

Da Carl Hansen & Søn i 1966 skulle i gang med CH46, gav Wegner dem også tegningen til en stol uden armlæn, modelnummer CH47. Begge stole er i familie med Wegners loungestol, modelnummer CH44, fra 1965.

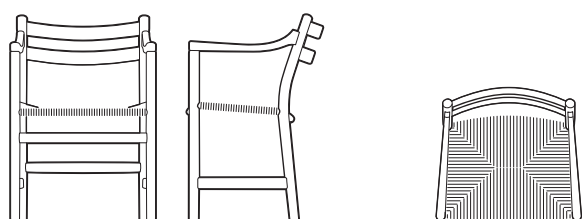

CH53

HANS J. WEGNER | 1966



Hans J. Wegner tegnede i 1966 CH53 skamlen, som tydeligt viser hans passion for håndværk og funktionelle løsninger til hverdagen.

Skamlens enkle og elegante form med stel i massivt træ og sæde i håndflettet papirgarn passer perfekt til CH44 loungestolen, men er også oplagt alene til entréen, soveværelset eller køkkenet. CH53 skamlen fås i to højder, hvoraf den lave passer i højden til CH44.

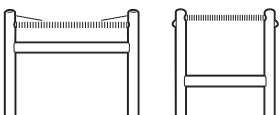

CH825 | CREDENZA

HANS J. WEGNER | 1959



Hans J. Wegner designede CH825 i 1959 som en ud af flere skænke, der med deres rolige fremtoning og funktionelle indre mange år senere er blevet eftertragtede møbler på auktioner.

I 2014 relancerede Carl Hansen & Søn et af disse, CH825 i anledning af 100-året for Wegners fødsel. Når de to jalousilåger på Wegner skænken CH825 skydes til hver sin side og glider om bag den indvendige bagklædning, gøres skænkens indre fuldt tilgængeligt.

Er skænken derimod lukket, udgør lågerne en rolig, sammenhængende finerflade med lodret åretegning. Som greb ses et stykke lodretstillet træ fastgjort til lågens lodrette massive forkant gennem en tynd, firkantet stålplade.

Wegner skænkens indre er forsynet med en kombination af hylder og udtræksbakker, der som udgangspunkt giver god og varieret plads til opbevaring. Disse er fordelt på tre rum, hvoraf de to yderste er med hver to hylder og den midterste med fire udtræksbakker. Hyldernes placering kan man selv ændre efter behov.

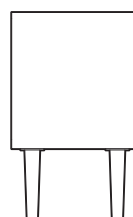
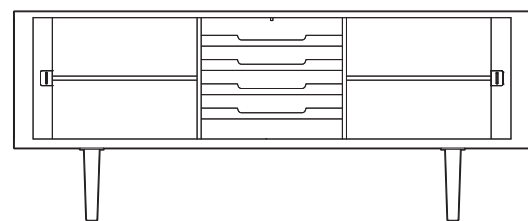
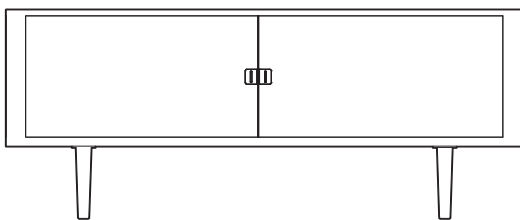

S E N G E N

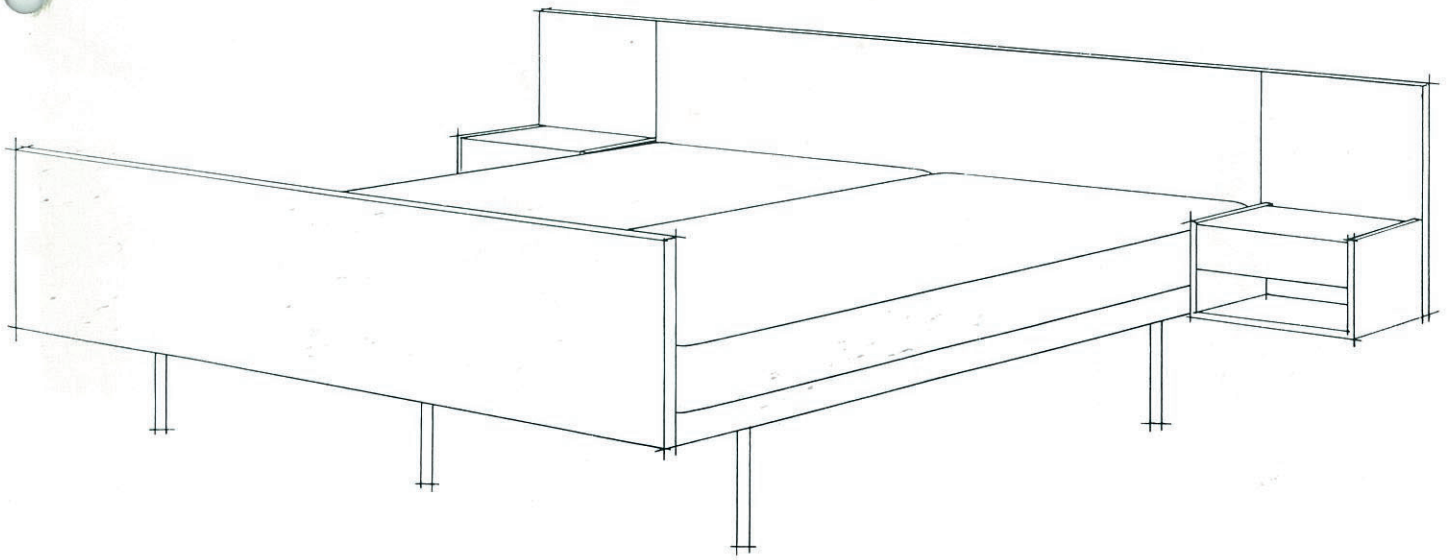

TEGNET AF ARKITEKT HANS J. WEGNER



Seng no. 705

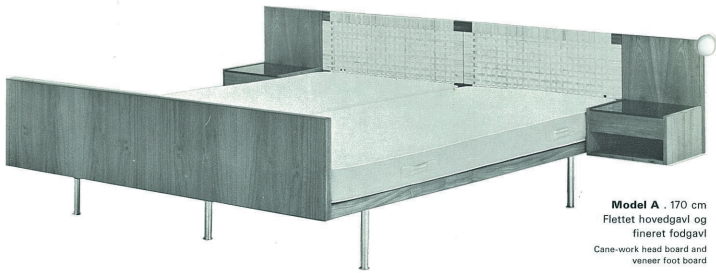

Model A . 170 cm
Flettet hovedgavl og
fineret fodgavl
Cane-work head board and
veneer foot board

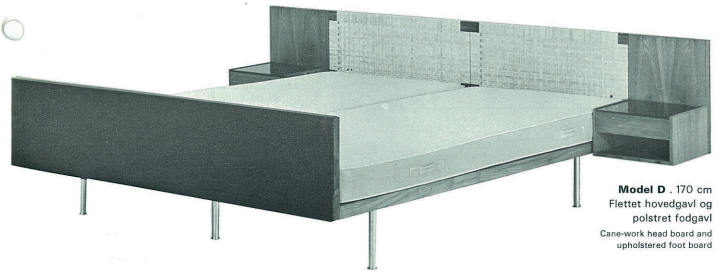

Model D . 170 cm
Flettet hovedgavl og
polstret fodgavl
Cane-work head board and
upholstered foot board

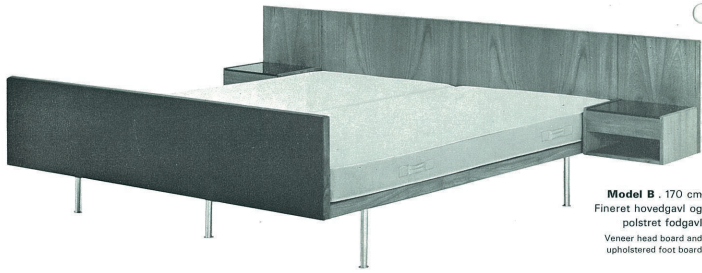

Model B . 170 cm
Fineret hovedgavl og
polstret fodgavl
Veneer head board and
upholstered foot board



Model E . 170 cm
Fineret hoved- og
fodgavl
Veneer head and foot boards

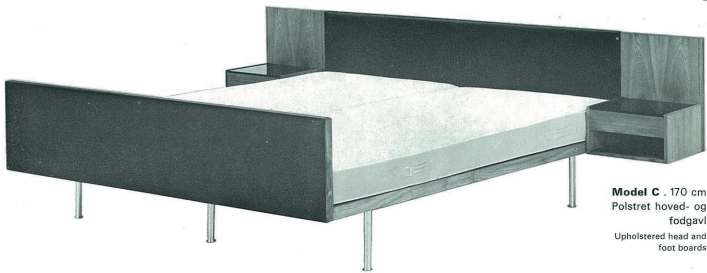

Model C . 170 cm
Polstret hoved- og
fodgavl
Upholstered head and
foot boards

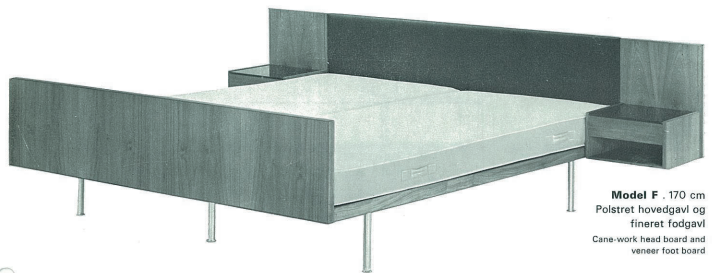

Model F . 170 cm
Polstret hovedgavl og
fineret fodgavl
Cane-work head board and
veneer foot board

Teak eller eg

Teak eller eg

Model no. 705
Designed by Hans J. Wegner

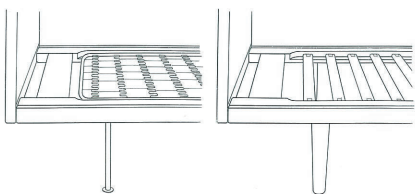
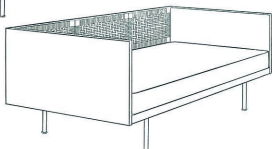
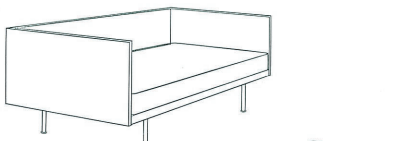
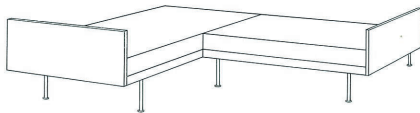
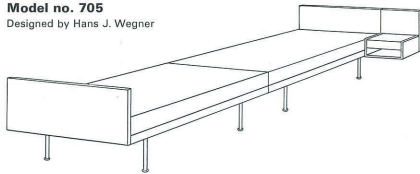

Fremstilles i eg og teak

Sengebund med ben kan leveres særskilt og påsættes hoved- og/eller fodgavl efter ønske

Hovedgavl kan leveres polstret med kunstlæder, flettet med spånkrør eller fineret

Fodgavl kan leveres fineret eller polstret med kunstlæder

Sengene kan leveres med eller uden sengehylde, der fastgøres på hovedgavl

The bed base, head board and foot board are supplied as separate units

The head board can be supplied upholstered, in plastic-leather with cane-work or veneer

The foot board in either veneer or plastic-leather
The beds are supplied with or without bedside cupboards, which are mounted on the head board

Den 85 cm brede seng kan fås med høje fritstående finerede gavle, der kan suppleres med en bøjvæg, der fremstilles med spånkrørfletning eller fineret

The 85 cm width bed is available with high boards at both ends in veneer. In addition a back piece can be supplied in either cane-work or veneer

Som underlag for madrassen kan vælges mellem stålørerbund med bølgejedre eller bund af trælameller

The base can be had with either a steel tubing frame fitted with sinuous springs or wooden lathes

Ben: Matforchromet stål eller træ
Legs: In dull chromium steel or wood

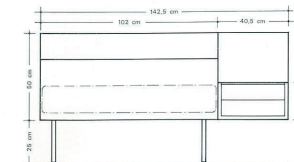
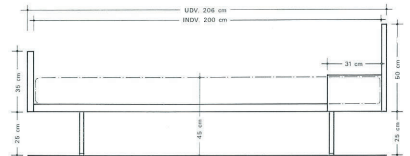
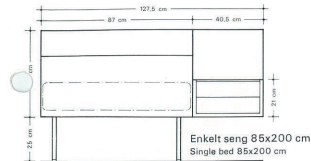

Enkelt seng 100x200 cm
Single bed 100x200 cm



Enkelt seng 120x200 cm
Single bed 120x200 cm

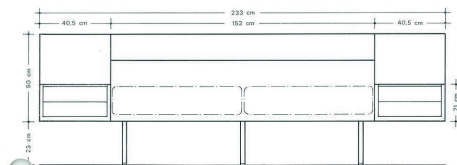

Dobbelt seng 150x200 cm
(Todelt bund beregnet for 2 stk. madrasser à 75 cm)
Double bed 150x200 cm
(Base in two sections)

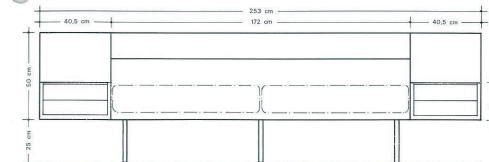

Dobbelt seng 170x200 cm
(Todelt bund beregnet for 2 stk. madrasser à 85 cm)
Double bed 170x200 cm
(Base in two sections)

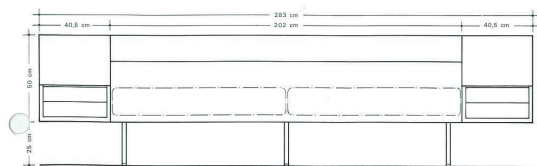

Dobbelt seng 200x200 cm
(Todelt bund beregnet for 2 stk. madrasser à 100 cm)
Double bed 200x200 cm
(Base in two sections)

OPALA

Fælles: Skærm udført i slagfast specialakryl.

Farve: opal højglans

Top udført i vådlakeret aluminium

For Bord- og gulvlamper: Stander udført i højglansforkromet stål, fod i vådlakeret massivt stål. Standardmonteret med afbryder på ledningen.

Elektronisk dæmper/afbryder kan bestilles.

Maksimum 75W standard, mat glødepære eller tilsvarende størrelse LED pære med min. 270 grader lysspredning.

For Opala bord MINI anbefales dog en pære af kronetype max. 60W eller tilsvarende fysisk størrelse LED – typisk 4-6W.

Sort/hvid ledning

— 42,5 CM —



— 34,5 CM —

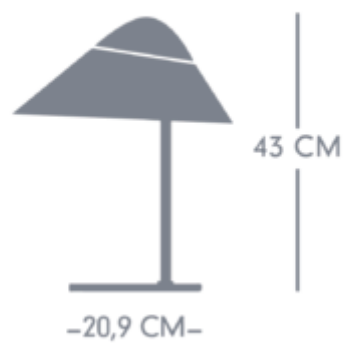

— 42,5 CM —

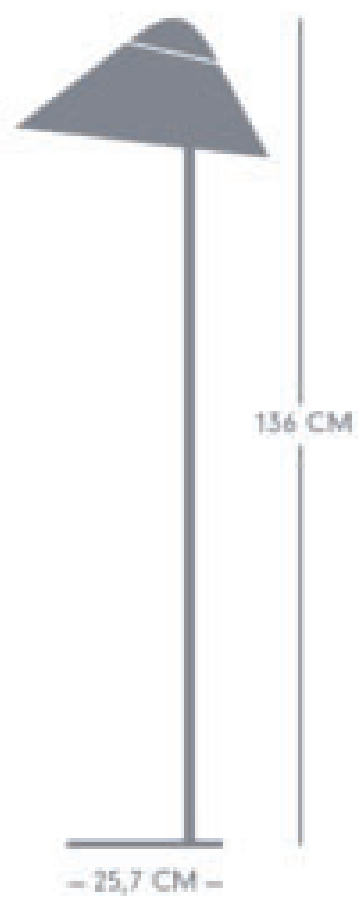

— 51,5 CM —

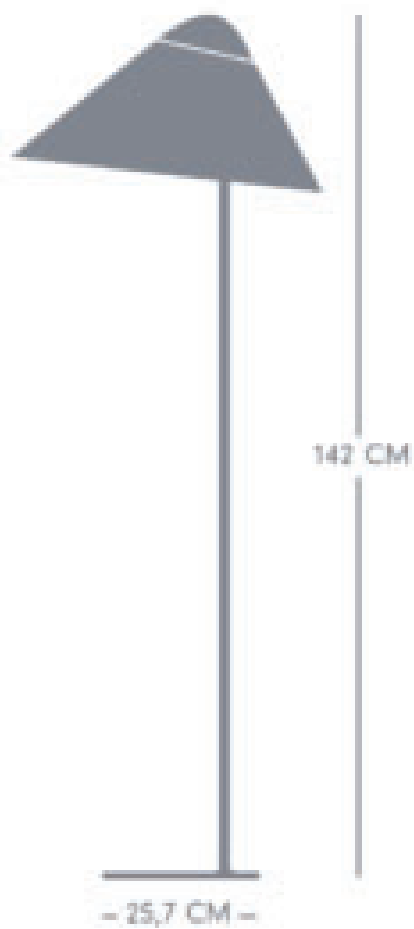

THE PENDANT "Hejsependlen"

Et mesterværk i design og håndværk. Håndlavet med yderste omhu i hver en detalje fra den vådlakerede aluminiumsskærm til den ekstremt krævende bøjle.

Max. 100 W standard glødepære eller lignende fysisk størrelse LED pære. Vægt 1,8 kg.

Hejs + lampe = maksimal længde 2m. Anvendt over et spisebord passer det til lofthøjder op til lidt over 3m.

Hejs til større loftshøjder kan bestilles mod merpris

Standardfarver:

Hvid med bøjle i blank nikkel eller 24 karat guld

Sort med bøjle i blank nikkel

Antrasitgrå med bøjle i blank nikkel

Lys, varm grå med bøjle i blank nikkel

Bordeaux med bøjle i blank nikkel eller 24 karat guld

Strøgslebet aluminium med sortlakeret bøjle

